

## FELCO 200A-60 - Vert

Sécateur à deux mains - Longueur 60 cm - Tête de coupe DROITE

Made in Switzerland by FELCO

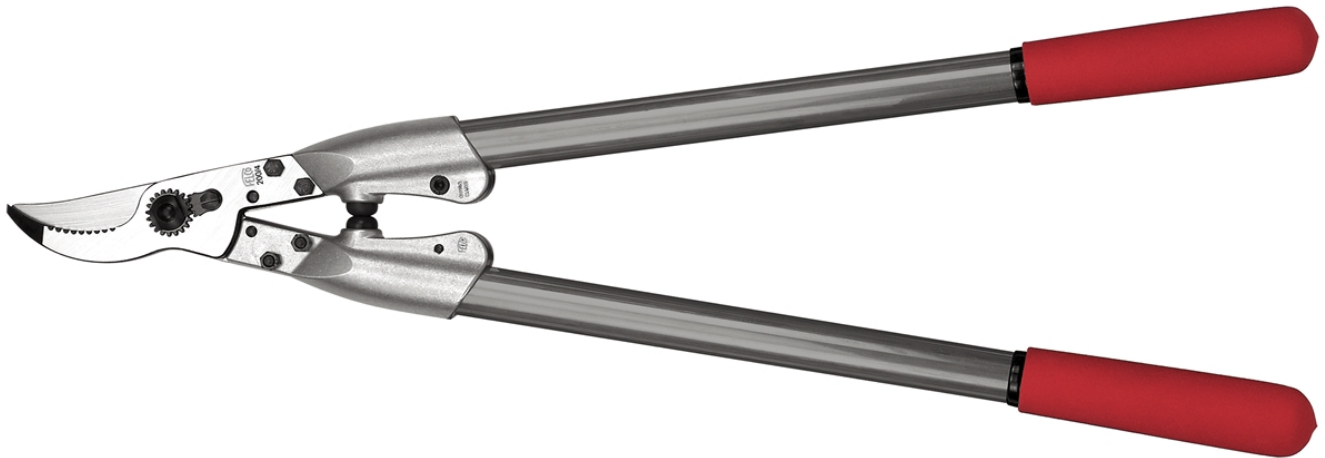

35mm/1.4in. 600mm/23.6in. 785g/27.7oz.



- > **Fiabilité:** poignées légères en aluminium / lame et contre-lame vissée en acier trempé de haute qualité / coupe nette et précise / toutes pièces remplaçables
- > **Efficacité:** réglage de la coupe facile et durable / tête de coupe étroite / contre-lame avec rainures de blocage du bois
- > **Ergonomie:** protection des poignets et des bras grâce aux amortisseurs / poignées avec recouvrement antidérapant

## RECOMMANDÉ POUR

Notre recommandation (★ = Recommandé, ★★ = Fortement recommandé, ★★★ = Meilleur choix)

Viticulture	★★★
Arboriculture	★★★
Horticulture	★★★
Parcs et jardins	★★★
Pépinière	★★★
Petite main	★★★
Medium hand	★★★
Grande main	★★★
Gaucher	★★★

---

## LES MARQUES DE L'EXCELLENCE



### Tête de coupe droite

Tête de coupe offrant une grande précision, pour les usages les plus exigeants.



### Réglage micrométrique

Le dispositif de réglage de précision FELCO garantit tout au long de la vie de l'outil un ajustement optimal de la tête de coupe. Il assure une coupe nette et précise.



### Système d'amortissement

Les amortisseurs adoucissent le choc en fin de coupe et ménagent ainsi la main et le poignet.



### Poignées en aluminium

Matériaux légers d'une grande résistance.



### Interchangeabilité

L'outil peut à tout moment être adapté à d'autres besoins: longueur, matière des poignées, tête de coupe droite ou tirante peuvent être changées au sein de la même famille de produits.

## ACCESSOIRES



FELCO 902  
Outil d'affûtage  
Pierre à affûter



FELCO 903  
Outil d'affûtage  
Affiloir



FELCO 980  
Produit d'entretien  
Spray



FELCO 990  
Produit d'entretien  
Graisse

## PIÈCES DE RECHANGE

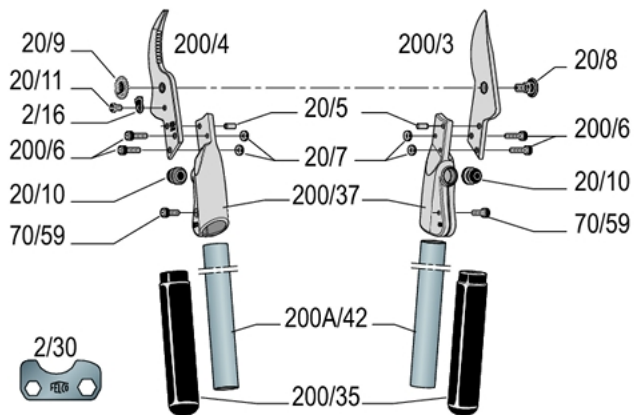

FELCO	REF.	Désignation	Composition	Code-barres UCC
	2/30	Clef de réglage	1x 2/30	7 83929 40163 8
	200/3	Lame	1x 200/3	7 83929 40082 2
	200/4	Contre-lame	1x 200/4	7 83929 40084 6
	20/93	Set	2x 20/10	7 83929 40057 0
	20/94	Set	1x 20/9 + 1x20/8	7 83929 40058 7
	200/37	Jonction	1x 200/37 + 1x 20/10 + 1x 20/5 + 1x 70/59	7 83929 40180 5
	200A/42	Poignées en aluminium longueur 42 cm	2x 200A/42 + 2x 200/35	7 83929 40092 1
	200/35	Recouvrements	2x 200/35	7 83929 40086 0
	20/5	Goupille	1x 20/5	7 83929 40174 4

	70/59	Vis	1x 70/59	 7 83929 40272 7
	200/6	Vis	1x 200/6	 7 83929 40181 2
	20/8	Boulon	1x 20/8	 7 83929 40177 5
	20/9	Ecrou denté	1x 20/9	 7 83929 40178 2
	20/7	Ecrou	1x 20/7	 7 83929 40176 8
	2/16	Secteur denté	1x 2/16	 7 83929 40157 7
	20/11	Vis pour secteur denté	1x 20/11	 7 83929 40172 0
	20/10	Amortisseur	1x 20/10	 7 83929 40171 3

## ENTRETIEN



### Nettoyer

Il est conseillé de nettoyer votre outil après chaque utilisation.  
Si votre outil est particulièrement sale ou susceptible de rouiller après une exposition à l'humidité, ne repoussez pas le nettoyage.



### Huiler

Après un nettoyage, il est conseillé d'huiler l'outil afin de le protéger de la corrosion. L'huile permet également de dégripper l'outil.



### Aiguiser

Il est conseillé d'aiguiser votre outil au minimum une fois par jour, mais si vous sentez que votre outil coupe moins bien, aiguissez-le sans tarder!



### Démonter

Il est conseillé de démonter votre outil régulièrement, mais au plus tard lorsque il vous semble grippé.

## REPLACEMENT PIÈCES



### Changer la lame

Lorsque la lame et la contre-lame ne croisent plus ou que la lame est trop endommagée, il est recommandé de la changer.

Régler le jeu de la lame et de la contre-lame en ajustant la force de serrage de l'écrou. La lame doit frotter la contre-lame sur les 2/3 de sa longueur.



### Changer la contre-lame

Lorsque la lame et la contre-lame ne croisent plus et que la contre-lame est trop endommagée, il est recommandé de la changer.



### Changer les amortisseurs

Lorsque l'outil ferme trop sec lors de la taille il est recommandé de changer les amortisseurs.